



E-Klasse Coupé.

Mercedes-Benz

The background of the advertisement is a minimalist architectural scene. It features a large, light-colored concrete structure with a prominent triangular shadow cast across its side. A simple, long concrete bench is positioned in the foreground on the right. The sky is a solid teal color, and the ground is a light, sandy or concrete surface. The overall aesthetic is clean and modern.

Magnet!

Wegschauen zwecklos.

Die Maschine ist erwacht. Das neue E-Klasse Coupé zeigt sein Gesicht. Es zeigt seine Schönheit. Es zeigt seine Muskeln. Es demonstriert Stil. Um Ihre Blicke anzuziehen.





Im Fokus: E 350 CGI BlueEFFICIENCY mit Direkteinspritzung | AGILITY CONTROL-Paket | ADAPTIVE BRAKE mit HOLD Funktion.

A silver Mercedes-Benz sedan is shown from the front-left side, parked on a sandy beach. The car is partially covered by a large, modern, light-colored overhang of a building. The background features a clear blue sky and a calm sea. The overall scene is bright and minimalist.

Pfeil!

Im Bann des Drehmoments.

Es hat einen Motor, der Leistung definiert. Ein Fahrwerk,
das die Straße glättet. Ein Getriebe, das Gänge überspringt.
Eine Bremse, die am Berg mitdenken kann.
Es hat alles. Und doch braucht es einen Fahrer.

Muskeln!

Spürbar anziehend.



Ihre Option: Sport-Paket AMG mit neu gestalteter Front- und Heckschürze sowie Seitenschwellern. Sport-Parameterlenkung. 18-Zoll AMG Leichtmetallräder.



Sport ist das muskulöse Design. Die Unmittelbarkeit der Lenkung. Sport ist die Abstimmung des Sportfahrwerks. Die Dimension der Leichtmetallräder. Sport ist Ihr Pulsschlag. Das Sport-Paket AMG lässt ihn steigen.





Design.

Das Design des E-Klasse Coupés ist unverwechselbar – vom Kühlergrill bis zur Endrohrblende und in jedem Detail im Innenraum. Der charaktervolle Frontbereich, die kraftvolle Schulterlinie und das muskulöse Heck symbolisieren pure Dynamik. Und die durchgehenden, versenkbaren Seitenscheiben ohne störende B-Säule zeigen eine einzigartige Eleganz.

- 4-Augen-Gesicht mit Projektionsscheinwerfern
- Tagfahrlicht in Kombination mit Nebelscheinwerfern in doppelrunder Ausführung (Serie) oder in LED-Design (optional)
- Integrierter Mercedes-Benz Stern im Kühlergrill mit zwei Lamellen
- Sportlich-markantes Heck mit Diffusor und LED-Design-Heckleuchten
- Maßgeschneidertes Interieur mit scharf gezeichneten Konturen von Cockpit, Sitzanlage und Zierteilen
- Panorama-Glasdach von der Windschutzscheibe bis zum Heck (optional)
- Dynamisches Sport-Paket AMG (optional)
- Exklusive Leichtmetallräder

Antrieb.

Umweltschonender Fahrspaß und coupétypische Sportlichkeit sind ab sofort miteinander vereinbar. Fünf effiziente Motoren stehen Ihnen zur Auswahl. Das Automatikgetriebe 7G-TRONIC überspringt bei Bedarf einzelne Gänge. Und das AGILITY CONTROL-Paket bringt die Kraft kultiviert auf jede Straße. Es stellt sich automatisch auf die jeweilige Fahrsituation ein und gleicht Unebenheiten permanent aus.

- 2 Dieselmotoren in 4- und 6-Zylinder-Ausführung
- 3 Benzinmotoren in 4-, 6- und 8-Zylinder-Ausführung
- 4- und 6-Zylinder-Modelle serienmäßig mit Maßnahmenpaket BlueEFFICIENCY
- 6-Gang-Schaltgetriebe (Serie für E 250 CDI), 5-Gang-Automatikgetriebe (Serie für E 250 CGI, Option für E 250 CDI) oder Automatikgetriebe 7G-TRONIC (Serie für E 350 CDI, E 350 CGI, E 500)
- AGILITY CONTROL-Paket mit selektivem Dämpfungssystem
- Fahrdynamik-Paket mit zuschaltbarem Sport-Fahrmodus (optional)

E-Klasse Coupé. Objekt der Begierde.

Komfort.

Alles ist auf Komfort eingerichtet. Im neuen E-Klasse Coupé hat jede Fahrt das gleiche Ziel: Entspannung. Fahrer, Beifahrer und Fondpassagiere können dank luxuriöser Ausstattung und intelligenter Assistenzsysteme selbst auf langen Reisen jeden zurückgelegten Meter genießen. Die Entspannung beginnt übrigens schon beim Einsteigen, wenn der automatische Gurtbringer einen umständlichen Handgriff erspart.

- Automatische Gurtbringer (auch über Taste an Mittelkonsole bedienbar)
- Elektrische Sitzverstellung der Vordersitze für Höhe und Lehnenneigung
- Memory-Paket (optional): elektrische Sitzverstellung der Vordersitze, Lenksäule und Außenspiegel mit Memory-Funktion, inklusive Vordersitze mit elektrischer 4-Wege-Lordose zur Stützung der Rückenmuskulatur
- Sitzklimatisierung (optional)
- Multikontursitze zur individuellen Sitzadaption (optional)
- 12-Tasten-Multifunktionslenkrad
- Zentralfarbdisplay in Instrumententafel und zentraler Bediencontroller in Mittelkonsole
- COMAND APS mit Navigation, CD-/DVD-Laufwerk, Radio, Telefonbedienung und Sprachbedienungssystem (optional)
- Surround-Soundsystem Harman Kardon® Logic 7® (optional)
- Rückfahrkamera (optional)
- PARKTRONIC inklusive Parkführung (optional)
- ADAPTIVE BRAKE mit Berganfahrhilfe, Trockenbremsen und HOLD Funktion

Sicherheit.

Das E-Klasse Coupé bietet überragende Sicherheit – damit Sie auf jeder Fahrt ein gutes Gefühl haben. Zahlreiche Technologien sorgen dafür, dass Unfälle vermieden und mögliche Unfallfolgen verringert werden können. Zudem unterstützen Assistenzsysteme den Fahrer in kritischen Fahrsituationen.

- Aufmerksamkeits-Assistent ATTENTION ASSIST: erkennt Anzeichen von Müdigkeit und kann den Fahrer vor drohendem Sekundenschlaf warnen
- PRE-SAFE®-System
- DISTRONIC PLUS (optional): regelt automatisch den Abstand zum vorausfahrenden Fahrzeug, auch im Stop-and-go-Verkehr. Falls ein Auffahrunfall droht und der Fahrer trotz optischer und akustischer Warnung nicht reagiert, kann die PRE-SAFE®-Bremsen eine autonome Bremsung einleiten
- Intelligent Light System mit adaptivem Fernlicht-Assistent (optional): stellt die Scheinwerfer stufenlos so ein, dass entgegenkommende Fahrzeuge nicht geblendet werden
- Airbags und Sidebags für Fahrer und Beifahrer, Kniebag im Kniebereich des Fahrersitzes, Windowbags für alle Sitzplätze. Fond-Sidebags optional

→ www.mercedes-benz.de

Serienausstattung und Interieurkonzepte.



Der Coupé-Kühlergrill mit zwei Lamellen und die 17-Zoll-Leichtmetallräder im Vielspeichen-Design betonen die sportliche Eleganz des E-Klasse Coupés.

Das neue E-Klasse Coupé steht für seinen exklusiven Auftritt bereit. Schon die 17-Zoll-Leichtmetallräder, die Zierteile aus gebürstetem Aluminium und die wertigen Ausstattungsmaterialien erfüllen höchste Ansprüche. Für den Innenraum – serienmäßig mit Stoff/Ledernachbildung ARTICO – stehen zwei Interieurkonzepte zur Auswahl: Im Interieurkonzept ELEGANCE wird das Interieur in Ton-in-Ton-Optik durch die hellen A- und C-Säulen sowie den hellen Dachhimmel stilvoll inszeniert. Instrumententafel, Lenkrad und Wählhebel sind in dezenter Kontrastfarbe abgesetzt. Im Interieurkonzept AVANTGARDE mit schwarzen Säulen und schwarzem Dachhimmel lässt sich eine Kontrastfarbe zum Schwarz der Innenraumverkleidung wählen: Die Sitze sind mit Stoff/Ledernachbildung ARTICO oder mit Leder (optional) im Wunschton bezogen. Türverkleidungen und Fondseitenteile sind passend dazu mit dem gewählten Material im Wunschton bespannt.



Ton in Ton mit dezenten Kontrastfarben, hellem Dachhimmel sowie hellen A- und C-Säulen: im Interieurkonzept ELEGANCE.



Die Basisinterieurfarbe Schwarz in Kombination mit einer von fünf Wunschfarben unterstreicht Sportlichkeit: im Interieurkonzept AVANTGARDE.



Auch im Fond in der ersten Reihe sitzen: die Einzelsitze mit Ablagefach in der Mitte bieten ein sportives Ambiente – hier in der edlen Anmutung des Interieurkonzepts ELEGANCE.



Das individuelle, sportlich akzentuierte Interieurkonzept AVANTGARDE besteht auch auf den Rücksitzen mit einem attraktiven Farbkonzept und interessanten Kontrasten.

Sonderausstattungen.



Das Sport-Paket AMG betont die Sportlichkeit des E-Klasse Coupés unter anderem mit AMG Front- und Heckschürze, Seitenschweller-Verkleidungen, 18-Zoll AMG Leichtmetallrädern im 6-Doppelspeichen-Design sowie einem Sportfahrwerk mit Sport-Parameterlenkung.

Für das neue E-Klasse Coupé stehen zahlreiche exklusive Sonderausstattungen zur Verfügung. Assistenzsysteme, wie der Abstandsregeltempomat DISTRONIC PLUS, das Intelligent Light System oder die Rückfahrkamera, unterstützen den Fahrer und erhöhen die Sicherheit. Zum entspannten Reisen tragen auch das optionale Multimedia-System COMAND APS mit DVD-Wechsler und dem Sprachbedienungssystem LINGUATRONIC sowie das Harman Kardon® Logic 7® Surround-Soundsystem bei. Neben dem Fahrodynamik-Paket mit Sport-Fahrmodus steigert das Sport-Paket AMG die Dynamik: durch die kraftvolle Linienführung des AMG Stylings und die 18-Zoll AMG Leichtmetallräder, die puren Fahrspaß visualisieren. Innen bietet es unter anderem Multikontursitze mit Ledernachbildung ARTICO serienmäßig, ein AMG Sportlenkrad mit Sport-Parameterlenkung, Fußmatten mit AMG Schriftzug sowie eine Sportpedalanlage aus gebürstetem Edelstahl.



Die Multikontursitze erlauben eine individuelle Einstellung von Lordose, Seitenwangen sowie Sitzkissentiefe und vermitteln ein sportiv-komfortables Sitzgefühl (optional, Serie im Sport-Paket AMG).



Das Panorama-Glasdach bildet eine optisch durchgängige Glasfläche von der Windschutz- bis zur Heckscheibe und eröffnet ganz neue An- und Aussichten.



Der Abstandsregeltempomat DISTRONIC PLUS steuert selbständig den Abstand zum vorausfahrenden Fahrzeug – auch im Stop-and-go-Verkehr.



COMAND APS kombiniert Telefon, Audio- und Navigationssystem miteinander. Alle wichtigen Funktionen können auch per Sprachbedienungssystem LINGUATRONIC abgerufen werden.

UNI-LACKE

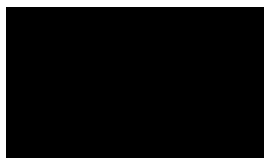

040 Schwarz



590 Feueropal

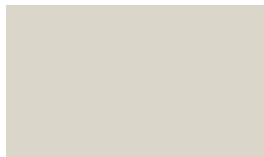

650 Calcitweiß

METALLIC-LACKE



197 Obsidianschwarz

METALLIC-LACKE



230 Indigolithblau



359 Tansanitblau



755 Iridiumsilber



775 Iridiumsilber



792 Palladiumsilber

METALLIC-LACKE



798 Sanidinbeige

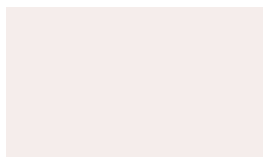

799 Diamantweiß BRIGHT



SONDERLACK



786 Stannitgrau

ELEGANCE Farben



Schwarz | Schwarz



Riffgrau | Alpakagrau



Moccabraun | Mandelbeige

ELEGANCE Zierteile



739 Aluminium¹



731 Wurzelnuss (optional)



H13 Pinie braun² (optional)

ELEGANCE Polster



711^{3,4} Stoff / ARTICO

101⁵ ARTICO



201 | 801⁶ Leder



718^{3,4} Stoff / ARTICO



208 | 808⁶ Leder



205 | 805⁶ Leder

AVANTGARDE Farben



Schwarz|Schwarz

AVANTGARDE Polster



701^{3,4} Stoff/ARTICO

101⁵ ARTICO



251|851⁶ Leder



Schwarz|Alpakagrau



258|858⁶ Leder



Schwarz|Mandelbeige



255|855⁶ Leder

AVANTGARDE Zierteile



739 Aluminium



736 Esche schwarz² (optional)

AVANTGARDE Farben



Schwarz|Naturbeige



254 Leder



Schwarz|Flamencorot



257 Leder

¹ Nicht in Verbindung mit Mandelbeige.

² Lieferbar ab ca. Juni 2009.

³ Ledernachbildung ARTICO.

⁴ Nicht in Verbindung mit Sport-Paket AMG.

⁵ Sport-Paket AMG serienmäßig in Ledernachbildung ARTICO schwarz, optional erhältlich in Leder und Leder Nappa.

⁶ Leder Nappa.

Technische Daten.

	E 250 CDI BlueEFFICIENCY ¹	E 350 CDI BlueEFFICIENCY	E 250 CGI BlueEFFICIENCY ²	E 350 CGI BlueEFFICIENCY	E 500
Zylinderzahl/Anordnung	4/R	6/V	4/R	6/V	8/V
Gesamthubraum (cm ³)	2.143	2.987	1.796	3.498	5.461
Nennleistung ³ (kW bei 1/min)	150/4.200	170/3.800	150/5.250	215/6.400	285/6.000
Nenn Drehmoment ² (Nm bei 1/min) (Schaltgetriebe)	500/1.600–1.800 (500/1.600–1.800)	540/1.600–2.400 –	310/2.000–4.500 –	365/3.000–5.100 –	530/2.800–4.800 –
Verdichtung	16,2	15,5	9,3	12,2	10,7
Beschleunigung von 0–100 km/h (s) (Schaltgetriebe)	7,2 (8,1)	6,7 –	7,6 –	6,3 –	5,4 –
Höchstgeschwindigkeit ca. (km/h) (Schaltgetriebe)	249 (250 ⁴)	250 ⁴ –	248 –	250 ⁴ –	250 ⁴ –
Reifengröße Vorderachse	235/45 R 17	235/45 R 17	235/45 R 17	235/45 R 17	235/40 R 18
Reifengröße Hinterachse	235/45 R 17	235/45 R 17	235/45 R 17	235/45 R 17	255/35 R 18
Kraftstoff	Diesel	Diesel	Super	Super	Super
Kraftstoffverbrauch ⁵ (l/100 km)					
Innerorts	k. A.	8,9	k. A.	12,3–12,4	16,1
Außerorts	k. A.	5,6	k. A.	6,3–6,6	7,8
Kombiniert (Schaltgetriebe)	5,8 (5,3)	6,8	7,0	8,5–8,7	10,9
CO ₂ -Emissionen ⁵ (g/km) kombiniert (Schaltgetriebe)	158 (138)	179 –	164 –	199–203 –	254 –
Tankinhalt (l)/davon Reserve ca.	66/8	66/8	66/8	66/8	66/8
Kofferraumvolumen (l)	450	450	450	450	450
Wendekreisdurchmesser (m)	10,95	10,95	10,95	10,95	10,95
Leergewicht ⁶ (kg) (Schaltgetriebe)	1.690 (1.695)	1.730	1.580	1.670	1.715
Zulässiges Gesamtgewicht (kg) (Schaltgetriebe)	2.160 (2.165)	2.180	2.050	2.140	2.180

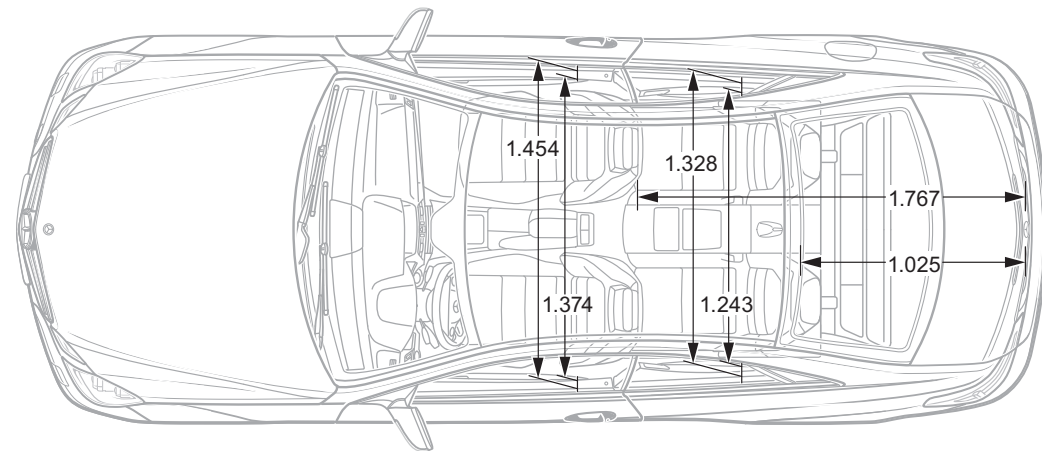
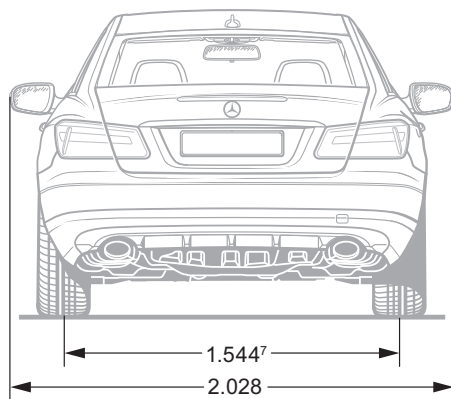
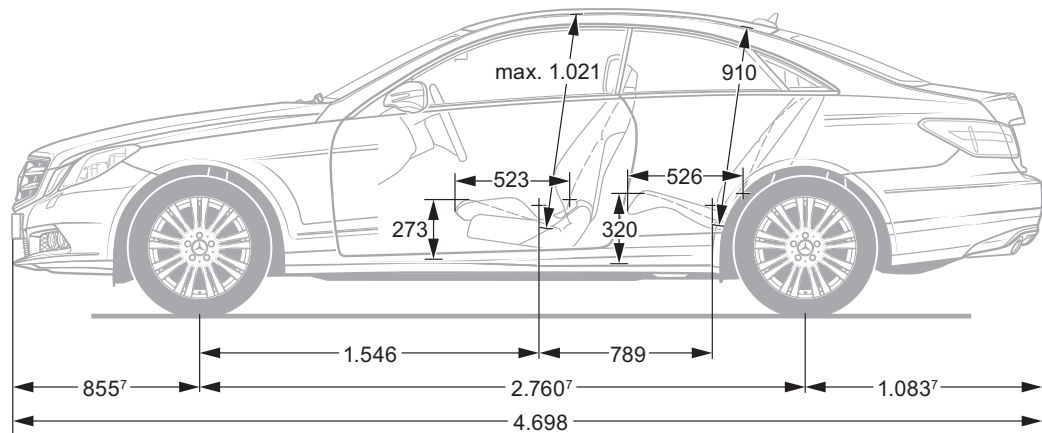
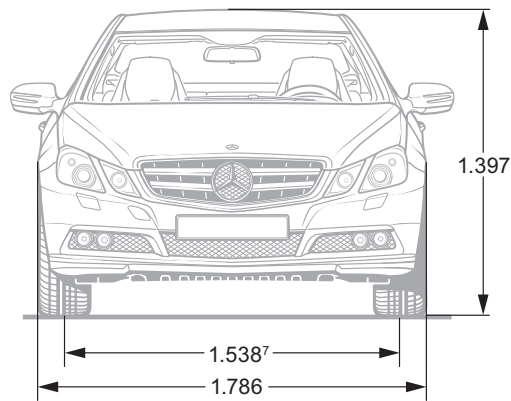

Alle Angaben in Millimeter. Die abgebildeten Maße sind Mittelwerte. Sie gelten für Fahrzeuge in Grundausstattung und in unbelastetem Zustand.

¹ Lieferbar ab ca. 08./2009. Die angegebenen Werte sind teilweise vorläufig.

² Lieferbar ab ca. 09./2009. Die angegebenen Werte sind teilweise vorläufig.

³ Angabe nach Richtlinie 80/1269/EWG in der gegenwärtig geltenden Fassung.

⁴ Elektronisch abgeregelt.

⁵ Die angegebenen Werte wurden nach dem vorgeschriebenen Messverfahren (Richtlinie 80/1268/EWG in der gegenwärtigen Fassung) ermittelt. Die Angaben beziehen sich nicht auf ein einzelnes Fahrzeug und sind nicht Bestandteil des Angebotes, sondern dienen allein Vergleichszwecken zwischen verschiedenen Fahrzeugtypen.

⁶ Angaben nach Richtlinie 92/21/EG in der Fassung 95/48/EG (Masse in fahrbereitem Zustand, Kraftstoffbehälter zu 90% gefüllt, mit Fahrer, 68 kg, und Gepäck, 7 kg) für Fahrzeuge in serienmäßiger Ausstattung. Sonderausstattungen und Zubehör erhöhen i.d.R. diesen Wert, wodurch sich die Nutzlast entsprechend verringert.

⁷ Bei Belastung mit 3 Personen à 68 kg.

Altfahrzeug-Rücknahme. Der Kreis schließt sich. Wir nehmen Ihre E-Klasse nach einem langen Arbeitsleben zur umweltgerechten Entsorgung gemäß EG-Altfahrzeug-Richtlinie¹ wieder zurück – aber bis dahin ist noch lange Zeit.

¹ Gilt entsprechend den nationalen Vorschriften für Fahrzeuge bis 3,5 t zul. Gesamtgewicht. Die gesetzlichen Anforderungen an eine recycling- und verwertungsgerechte Konstruktion erfüllen die Mercedes-Benz Fahrzeuge bereits seit mehreren Jahren. Zur Rücknahme der Altfahrzeuge steht ein Netz von Rücknahmestellen und Demontagebetrieben zur Verfügung, die Ihr Fahrzeug umweltgerecht verwerten. Dabei werden die Möglichkeiten zur Fahrzeug- und Teilverwertung laufend weiterentwickelt und verbessert. Somit wird die E-Klasse die Erhöhung der gesetzlichen Recyclingquoten auch zukünftig fristgerecht erfüllen. Weitere Informationen erhalten Sie unter www.mercedes-benz.de und 00800 1 777 7777.

Zu den Angaben in diesem Prospekt: Nach Redaktionsschluss dieser Druckschrift, 25.11.2008, können sich am Produkt Änderungen ergeben haben. Konstruktions- oder Formänderungen, Abweichungen im Farbton sowie Änderungen des Lieferumfangs seitens des Herstellers bleiben während der Lieferzeit vorbehalten, sofern die Änderungen oder Abweichungen unter Berücksichtigung der Interessen des Verkäufers für den Käufer zumutbar sind. Sofern der Verkäufer oder der Hersteller zur Bezeichnung der Bestellung oder des bestellten Kaufgegenstands Zeichen oder Nummern gebraucht, können allein hieraus keine Rechte abgeleitet werden. Die Abbildungen können auch Zubehör und Sonderausstattungen enthalten, die nicht zum serienmäßigen Lieferumfang gehören. Farbabweichungen sind drucktechnisch bedingt. Diese Druckschrift wird international eingesetzt. Aussagen über gesetzliche, rechtliche und steuerliche Vorschriften und Auswirkungen haben jedoch nur für die Bundesrepublik Deutschland zum Zeitpunkt des Redaktionsschlusses dieser Druckschrift Gültigkeit. Fragen Sie daher zu den in anderen Ländern geltenden Vorschriften und Auswirkungen und zum verbindlichen letzten Stand bitte Ihren Mercedes-Benz Verkäufer. www.mercedes-benz.com